

19

BARIERY ARCHITEKTONICZNE A BEZPIECZNA EDUKACJA OSÓB NIEPEŁNOSPRAWNYCH

19.1 PODSTAWOWE OGRANICZENIA DOTYCZĄCE OSÓB NIEPEŁNOSPRAWNYCH

Ograniczenia wynikające z chorób czy wieku powodują znaczne utrudnienia w funkcjonowaniu człowieka, wykonywaniu podstawowych czynności życiowych, dlatego ważne jest, aby kształtować przestrzeń funkcjonalnie z uwzględnieniem własnej wygody i wygody innych w tym osób niepełnosprawnych [2]. W życiu osób niepełnosprawnych występuje wiele barier, w tym bariery architektoniczne, transportowe, w komunikowaniu się, techniczne. Wszystkie bariery utrudniają, a często uniemożliwiają niepełnosprawnym funkcjonowanie na równi z pełnosprawnymi. Dotyczy to zarówno osób z dysfunkcją ruchową, a także osób niewidomych, niedowidzących czy też upośledzonych umysłowo i innych [2]. W wypadku wystąpienia bariery funkcjonalnej, równoległe może wystąpić ograniczenie prawa dostępu do korzystania z dóbr i usług.

Do podstawowych ograniczeń w życiu człowieka niepełnosprawnego zaliczamy:

- ograniczenie w równym traktowaniu w świetle prawa – osoba niepełnosprawna powinna być traktowana w świetle prawa na równi z innymi aczkolwiek w wielu przypadkach spotyka się z barierami funkcjonalnymi jak, np. nieprzystosowanie budynku urzędu miejskiego bądź nieprzystosowanie lokali wyborczych. W wyniku tego jest ona ograniczona w prawach zarządzania majątkiem, uczestnictwa w życiu społecznym, a nawet w podejmowaniu decyzji;
- ograniczenie dostępu do edukacji – pomimo prawa wyboru dowolnej szkoły, większość placówek edukacyjnych jest nieprzystosowana dla osób niepełnosprawnych, dlatego ogranicza to wybór możliwości zdobywania wykształcenia zgodnie z potrzebami i życzeniami osób niepełnosprawnych;
- ograniczenie w dostępie do opieki medycznej – osoba o zaburzeniu fizycznym bądź umysłowym powinna posiadać dostęp do wysokiej jakości powszechnej opieki medycznej, natychmiastowej diagnozy, pomocy i rehabilitacji w szpitalach bez barier;
- ograniczenie dostępu do rekreacji i sportu – bariery na stadionach, teatrach uniemożliwiają swobodne uczestnictwo osób niepełnosprawnych;
- ograniczenie dostępu do transportu publicznego – mała ilość dostępnego a przy tym zatłoczonego taboru komunikacyjnego w mieście, uniemożliwia bezpieczne korzystanie przez osoby niepełnosprawne;
- ograniczenie w dostępie do miejsc użyteczności publicznej – wszechotaczające bariery urbanistyczne (wysokie krawężniki, nierówne ścieżki) ograniczają swobodny dostęp do

miejsc takich jak parki, restauracje, muzea, a także do tzw. środowiska fizycznego czyli chodników, ulic .

19.2 NIEPEŁNOSPRAWNI A EDUKACJA

19.2.1 Definicja niepełnosprawnego ucznia

Definicja ucznia niepełnosprawnego brzmi następująco: „uczeń niepełnosprawny to ten, który ma orzeczenie o potrzebie kształcenia specjalnego, który z uwagi na zaburzenia i odchylenia rozwojowe o zróżnicowanym etiologii wymaga zastosowania specjalnej, indywidualnie dostosowanej organizacji procesu edukacyjnego” [7]. Przepisy podają katalog dziewięciu niepełnosprawności, które uprawniają do uzyskania orzeczenia o potrzebie kształcenia specjalnego. Są to dzieci: niesłyszące, słabosłyszące, niewidome, słabowidzące, z niepełnosprawnością ruchową, w tym z afazją, z upośledzeniem umysłowym w stopniu lekkim, z upośledzeniem umysłowym w stopniu umiarkowanym lub znacznym, z autyzmem, w tym z zespołem Aspergera, z niepełnosprawnościami sprzężonymi [4].

19.2.2 Kształcenie osób niepełnosprawnych w Polsce

W Polsce prawo do edukacji jest zagwarantowane przez Konstytucję Rzeczypospolitej Polskiej (art. 70), która uwzględnia wszystkie zobowiązania kraju w zakresie praw człowieka wynikające z dokumentów ONZ. Jednym z takich dokumentów jest wspomniana już wcześniej Konwencja Praw Osób Niepełnosprawnych, która została przyjęta przez Zgromadzenie Ogólne Narodów Zjednoczonych 13 grudnia 2006 roku, a podpisana przez Polskę 30 marca 2007 roku.

Podstawowym dokumentem regulującym kwestie edukacji w Polsce jest ustawa z dnia 7 września 1991 r. o systemie oświaty. Jak zostało podkreślone już we wstępie tej ustawy jej postanowienia także oparte są zapisach międzynarodowych dokumentów tj.

- Powszechna Deklaracja Praw Człowieka,
- Międzynarodowy Pakt Praw Obywatelskich i Politycznych,
- Konwencja o Prawach Dziecka.

Ustawa o systemie oświaty zapewnia m.in. możliwość pobierania nauki we wszystkich typach szkół przez dzieci i młodzież niepełnosprawną oraz niedostosowaną społecznie, zgodnie z indywidualnymi potrzebami rozwojowymi i edukacyjnymi oraz predyspozycjami.

19.3 PRZEPISY BUDOWLANO-PRAWNE DOTYCZĄCE NIEPEŁNOSPRAWNOŚCI

Obecnie w Polsce istnieje szereg przepisów prawnych stanowiących o dostosowaniu obiektów do potrzeb osób niepełnosprawnych. Jednym z podstawowych jest ustawa Prawo Budowlane z dnia 7 lipca 1994 roku normująca działalności obejmujące sprawy projektowania, budowy, utrzymania oraz rozbiórki obiektów budowlanych. Zgodnie z jej pkt. 4. art. 5. ust. 1, każdy budynek będący obiektem użyteczności publicznej [3, 5] lub mieszkalnictwa wielorodzinnego powinien uwzględniać warunki dostosowujące go do potrzeb osób niepełnosprawnych, w szczególności poruszających się na wózkach inwalidzkich. Ustawa ta wraz z przepisami techniczno-budowlanymi stanowiącymi akty

wykonawcze do art. 7 Prawa budowlanego formułuje szereg norm, które muszą być uwzględnione w celu zapewnienia dostępu osobom niepełnosprawnym do obiektu, jego pomieszczeń, urządzeń pomocniczych oraz terenów okalających obiekt.

Jednym z przepisów techniczno-budowlanych jest rozporządzenie Ministra Infrastruktury z dnia 12 kwietnia 2002 w sprawie warunków technicznych, jakim powinny odpowiadać budynki i ich usytuowanie [5].

Z punktu widzenia zakresu niniejszej pracy obejmującego problem niepełnosprawności ruchowej najistotniejsze kwestie tego rozporządzenia zawarte są w Dziale III zatytułowanym *Budynki i pomieszczenia*. Dział ten formułuje wymagania dotyczące wejść do budynków (rozdz. 3), schodów i pochylni (rozdz. 4), pomieszczeń higieniczno-sanitarnych (rozdz. 6). Dodatkowo w rozdziale 9 Działu IV – *Wyposażenie techniczne budynków* zawarto zapisy dotyczące urządzeń dźwigowych w budynkach, a w dziale VII – *Bezpieczeństwo użytkowania* zawarto normy balustrad i poręczy przy schodach i pochylniach.

19.4 ROZWIĄZANIA TECHNICZNO-ARCHITEKTONICZNE UŁATWIAJĄCE FUNKCJONOWANIE NIEPEŁNOSPRAWNYM UCZNIOM W PLACÓWKACH EDUKACYJNYCH

Dostosowanie otoczenie dla osób niepełnosprawnej ruchowo zależy w dużej mierze od indywidualnych predyspozycji, jednak zakładając, że projekt dotyczy szkoły dla dzieci, przyjęto uśrednione dane antropometryczne, dotyczące wysokości płaszczyzny widzenia, czy możliwości zasięgu kończyn górnych lub dolnych (rys. 19.1).

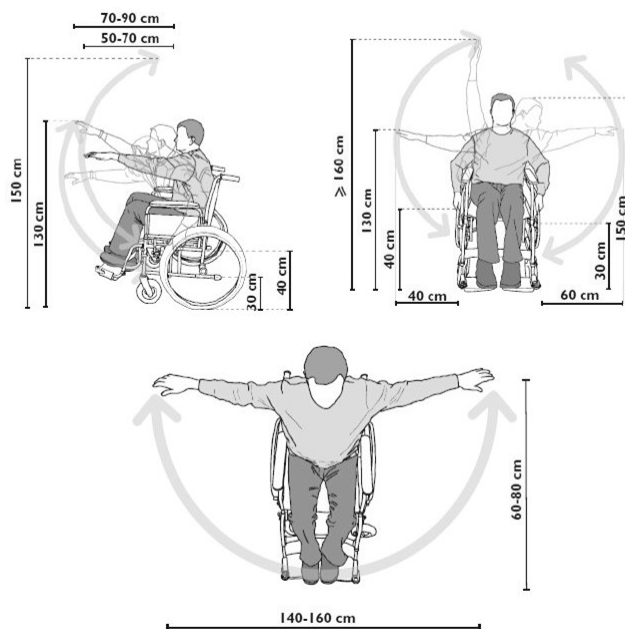

Rys. 19.1 Zasięg ramion osoby na wózki inwalidzkim

Wyznaczając przestrzeń ruchową, można wyróżnić:

- **przestrzeń ruchowa zewnętrzna** to najbliższe otoczenie wszelkich obiektów, do których osoba niepełnosprawna jest dowożona, dochodzi, dojeżdża, lub przemieszcza się w różnych celach (także rekreacyjnych).

- **przestrzeń ruchowa wewnątrz pomieszczeń** jest wyznaczana przez poziome i pionowe ruchy kończyn górnych lub tułowia osoby niepełnosprawne.

Charakterystykę wymagań i rozwiązań technicznych z zakresu dostosowania obiektu użyteczności publicznej do osób niepełnosprawnych ruchowo można podzielić na następujące grupy:

1. dojścia i wejścia,
2. transport pionowy i poziomy,
3. higiena osobista,
4. strefa wygodnej manipulacji.

19.4.1 Dojścia i wejścia

Do wejść do budynku powinny być doprowadzone utwardzone dojścia o szerokości minimalnej 1,5 m, przy czym co najmniej jedno z nich powinno zapewniać osobom niepełnosprawnym dostęp do całego budynku lub tych jego części, z których osoby te mogą korzystać [5, ust. 1 § 16] (rys. 19.2). Drzwi wejściowe do budynku i ogólnodostępnych pomieszczeń użytkowych z wyjątkiem pomieszczeń technicznych i gospodarczych powinny mieć w świetle ościeżnicy co najmniej: szerokość 0,9 m i wysokość 2 m. W przypadku zastosowania drzwi zewnętrznych dwuskrzydłowych szerokość skrzydła głównego nie może być mniejsza niż 0,9 m [5, ust. 1 § 62]. Wysokość progów w drzwiach wejściowych do obiektu nie może przekraczać 0,02 m [5 ust. 3 § 62]. Drzwi wewnętrzne nie powinny mieć progów [5, ust. 3 § 75]. Pochylnia powinna przede wszystkim umożliwić osobie niepełnosprawnej dostęp do obiektu bez nadmiernego wysiłku i konieczności wnoszenia wózka przez osoby trzecie.



Rys. 19.2 Rozwiązania architektoniczne dotyczące wyjść/wejść do budynku: podnośniki w szybie obudowanym; w szybie nieobudowanym oraz platforma schodowa

Powierzchnia posadzki wykonana powinna być z antypoślizgowego materiału o powierzchni fakturowanej. Długość poziomej płaszczyzny ruchu na początku i na końcu pochylni powinna wynosić co najmniej 1,5 m [5, ust. 2 § 71]. Dla porównania w Wielkiej Brytanii długość ta nie może być mniejsza od 1,2 m [2]. Co ważne, powierzchnia spocznika przy pochylni powinna mieć wymiary co najmniej 1,5 x 1,5 m poza polem otwierania skrzydła drzwi wejściowych do budynku.

Pochylnie przeznaczone dla osób niepełnosprawnych powinny mieć szerokość płaszczyzny ruchu 1,2 m, krawężniki o wysokości co najmniej 0,07 m oraz obustronne poręcze, przy czym odstęp między nimi powinien mieścić się w granicach od 1 m do 1,1 m [5, ust. 1 §71]. Poręcze te powinny być umieszczone na wysokości 0,75 m i 0,9 m od płaszczyzny ruchu i oddalone od ścian, na których są mocowane, co najmniej 0,05 m. Ponadto powinny być wydłużone na końcach o 0,3 m i odpowiednio zabezpieczone by nie stanowiły zagrożenia np. zaokrąglone w dół. Balustrady nie powinny mieć ostro zakończonych elementów, a ich wysokość i wypełnienie powinny zapewniać skuteczną ochronę przed wypadnięciem osób.

19.4.2 Transport poziomy i pionowy

Wielkość powierzchni manewrowej uzależniona jest w dużej mierze od gabarytów wózka inwalidzkiego. Jednakże przy projektowaniu przestrzeni ruchowej ważne jest także uwzględnienie dodatkowych danych o użytkownikach oraz ich zdolności manewrowania sprzętem. Przyjmuje się, iż okrąg o średnicy 1,5 m (rys. 19.3), stanowi podstawowe minimum pozwalające na swobodne manewrowanie wózkiem. Szerokość ciągów komunikacyjnych powinna umożliwiać bezproblemowe poruszanie się użytkownikowi wózka inwalidzkiego. Minimalna szerokość przejazdu na odcinku do 1,5 m wynosi 0,9 m. Na odcinkach dłuższych szerokość ta powinna wynosić co najmniej 1,2 m. Z kolei szerokość pozwalająca na obrót wózkiem to 1,5 m. Przy tej szerokości możliwy staje się przejazd wózkiem obok osoby idącej, natomiast przejazd dwóch wózków zapewnia już szerokość 1,8 m. Wszelkie narożniki, zakręty zaleca się by były ścięte bądź zaokrąglone dla większego bezpieczeństwa i płynnego przejazdu.

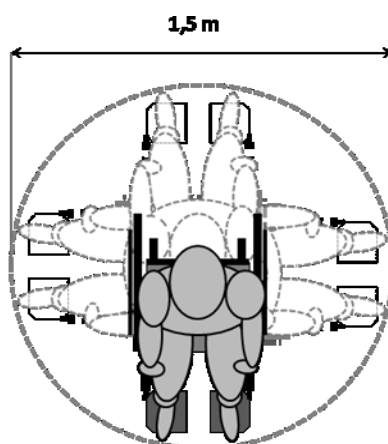

Rys. 19.3 Powierzchnia manewrowa wózka w czasie obrotu

Zgodnie z ust. 1 § 54 rozporządzenia dotyczącego budynków i ich usytuowania, budynek użyteczności publicznej, w którym różnica poziomów posadzek pomiędzy pierwszą i najwyższą kondygnacją nadziemną przekracza 9,5 m należy wyposażyć w dźwig osobowy, przy czym co najmniej jeden z dźwigów w budynku, a także w każdym wydzielonym w pionie odrębnym segmencie tego budynku, powinien być przystosowany do osób niepełnosprawnych [5, ust. 2 §193]. W niskim budynku niewymagającym wyposażenia w dźwig, należy zainstalować urządzenia techniczne zapewniające osobom niepełnosprawnym dostęp na kondygnacje z pomieszczeniami użytkowymi. [5, ust. 2 §55].

Kabina dźwigu osobowego dostępna dla osób niepełnosprawnych powinna mieć szerokość co najmniej 1,1 m i długość 1,4 m. Powinna być wyposażona w poręcze zamocowane na wysokości 0,9 m od powierzchni podłogi. Tablica przyzywowa, zgodnie z przepisami, powinna być zainstalowana na wysokości 0,8-1,2 m od powierzchni podłogi dźwigu w odległości co najmniej 0,5 m od narożnika kabiny [5, ust. 2a § 193]. Odległość pomiędzy zamkniętymi drzwiami przystankowymi dźwigu a przeciwległą ścianą lub inną przegrodą powinna wynosić co najmniej 1,6 m [5, § 195]. Urządzeniem umożliwiającym osobom niepełnosprawnym poruszanie się w pionie i stanowiącym zarazem alternatywę dla dźwigów osobowych jest pionowa platforma podnosząca. Pozwala ona jednak na pokonywanie mniejszych wysokości z mniejszą prędkością (prędkość nominalna w kierunku jazdy nie powinna przekraczać 0,15 m/s).

Zgodnie z zaleceniami normy PN-ISO 9386-1:2004 [6] szerokość wejścia w świetle podnośnika nie powinna być mniejsza niż 0,9 m. Drzwi nie powinny otwierać się do wnętrza szybu a na wszystkich krawędziach wejść na platformę powinny być zainstalowane podjazdy. Wymiary podłogi platformy dostosowanej do osoby niepełnosprawnej korzystającej z wózka inwalidzkiego powinny być nie mniejsze niż podane w tabeli 19.1.

Tabela 19.1 Minimalne wymiary platformy podnośnika [m]

Podstawowe zastosowanie	Minimalne wymiary w widoku z góry (szerokość x długość)
Jeżeli drzwi są obrócone o 90° w stosunku do siebie (pomocnik obok wózka)	1,1 x 1,4
Pomocnik stoi za użytkownikiem na wózku	0,8 x 1,6
Użytkownik bez pomocnika stojący lub na wózku	0,8 x 1,25

Urządzenia obsługowe zaleca się umieszczać w strefie 0,8-1,1 m nad podestem przystanku i podłogą platformy oraz nie mniej niż 0,4 m od wewnętrznego naroża lub przyległej ściany na platformie lub podeście. Ponadto co najmniej na jednej ze ścian platformy z wyjątkiem wejściowej powinna być zamontowana poręcz umieszczona na wysokości 0,9-1,1 m nad poziomem podłogi platformy, w odległości co najmniej 0,08 m od ściany.

W przypadku podnośników w szynach niezabudowanych o wysokości podnoszenia między 0,5-2 m poręcz ta może służyć jako bariera zabezpieczająca wózek przed zjechaniem (rys. 19.4).

Na każdym obsługiwanym poziomie przystankowym należy zapewnić wystarczającą przestrzeń manewrową dla wózków. Oprócz platform pionowych na rynku dostępne są także

tzw. platformy przychodowe. Zazwyczaj stosowane są w miejscach, w których nie występuje duże natężenie ruchu osób potrzebujących tego typu transportu. Tory jezdne platform schodowych mogą być proste lub krzywoliniowe. Platformy schodowe o prostoliniowym torze jazdy montowane są wydłuż ścian lub balustrady. Z kolei te o krzywoliniowym torze jazdy instalowane są zawsze po wewnętrznej stronie biegów schodów. Poza wymienionymi wyżej środkami służącymi do samodzielnego przemieszczania się po ciągach schodowych i stopniach osób z dysfunkcją lokomocji, istnieje również spora grupa innych urządzeń umożliwiających niepełnosprawnym komunikację pionową, lecz wiążących się z koniecznością pomocy ze strony osób towarzyszących. Zaliczyć do nich można: transportery schodowe, wózki trzykołowe, wózki i przystawki gąsienicowe oraz wózki napędzane nadzorowane przez inne osoby. Są to przenośne środki techniczne, których użycie nie wymaga montażu stałych elementów przy konstrukcji schodów.

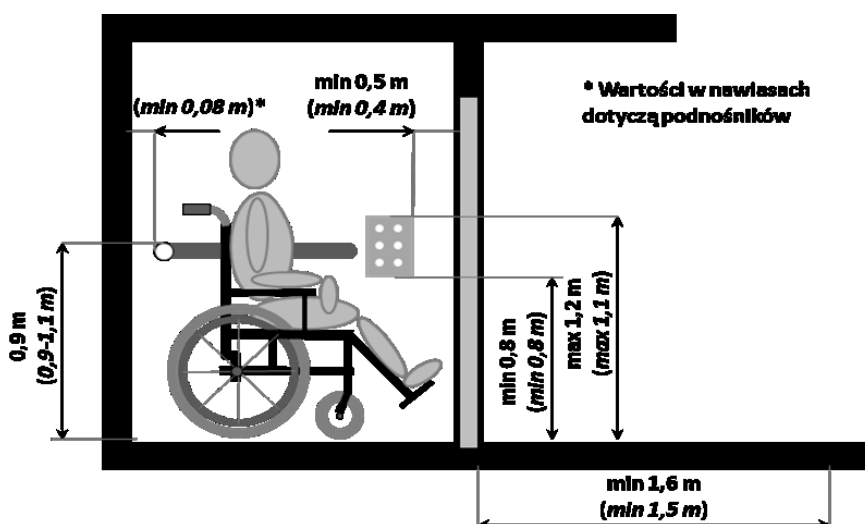

Rys. 19.4 Parametry wymiarowe dźwigu osobowego i podnośnika

19.4.3 Higiena osobista

Do pomieszczeń higieniczno-sanitarnych zalicza się: łaźnie, sauny, natryski, łazienki, ustępy, umywalnie, szatnie, przebieralnie, pralnie, pomieszczenia higieny osobistej kobiet.

W budynku, na kondygnacjach dostępnych dla osób niepełnosprawnych, co najmniej jedno z ogólnodostępnych pomieszczeń higieniczno-sanitarnych powinno być przystosowane dla tych osób poprzez [5, ust. 1 § 86] zapewnienie przestrzeni manewrowej o wymiarach co najmniej 1,5 x 1,5 m, stosowanie w tych pomieszczeniach i na trasie dojazdu do nich drzwi bez progów, zainstalowanie odpowiednio przystosowanej, co najmniej jednej miski ustępowej i umywalki, a także jednego natrysku, jeżeli ze względu na przeznaczenie przewiduje się w budynku takie urządzenia, zainstalowanie uchwytów ułatwiających korzystanie z urządzeń higieniczno-sanitarnych. Powierzchnia posadzki w tych pomieszczeniach powinna być antypoślizgowa.

W budynku użyteczności publicznej należy urządzić ustępy ogólnodostępne, w których co najmniej jedna kabina powinna być przystosowana do potrzeb osób niepełnosprawnych. W ustępach powinny znajdować się przedsionki oddzielone ścianami pełnymi na całą wysokość

pomieszczenia, w których mogą być instalowane tylko umywalki [5 ust. 2 § 85]. Dopuszcza się jednak stosowanie pojedynczego ustępu dla osób niepełnosprawnych bez przedziałka oddzielającego od komunikacji ogólnej [5 ust. 2 § 86]. Drzwi do ustępu powinny otwierać się na zewnątrz i mieć szerokość co najmniej 0,9 m podobnie jak drzwi kabin ustępowych przystosowanych dla osób niepełnosprawnych [5, ust. 2 § 85]. Wysokość zawieszenia miski wraz z deską sedesową powinna być dostosowana do wysokości siedziska wózka i mieścić się w granicach 0,45-0,53 m. Dla podniesienia tej wysokości można zastosować tzw. nakładki sedesowe, które umożliwiają równocześnie regulację średnicy otworu miski.

Przycisk spłukiwania wody powinien znajdować się na wysokości 0,8-1 m. Ponadto w pobliżu każdej miski ustępowej powinien znaleźć się także papier toaletowy, który można umieścić na jednej z poręczy za pomocą uchwyty przedstawionego na rys. 19.5f. Zastosowanie odpowiednich poręczy ułatwia przemieszczanie się z wózka oraz na wózek, przy czym ich rodzaj oraz usytuowanie zależy od dostępnej przestrzeni manewrowej, usytuowania miski ustępowej, a także samego sposobu przenoszenia się na sedes (rys. 19.5).

Wyróżnia się kilka sposobów transferu z wózka inwalidzkiego na miskę [5]:

1. transfer przedni,
2. transfer przedni z obrotem przy równoległym układzie poręczy,
3. transfer diagonalny przedni z obrotem,
4. transfer boczny.

Dwie pierwsze techniki wymagają stosunkowo wyższej ogólnej sprawności fizycznej. Dwie ostatnie tj. diagonalna i boczna zaliczane są do wygodniejszych i szerzej dostępnych. Przykłady tego wyposażenia umieszczono na rys. 19.5.

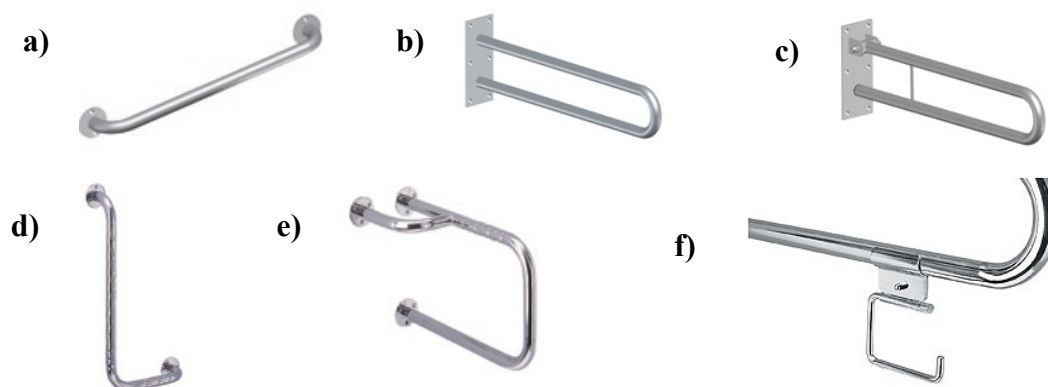

Rys. 19.5 Przykłady poręczy dla niepełnosprawnych:
a) ścienna prosta stała; b) ścienna łukowa stała; c) ścienna łukowa uchylna;
d) ścienna kątowa 90°; e) ścienna umywalkowa stała;
f) uchwyt papieru toaletowego na poręczy

Źródło: http://www.amsplus.pl/uchwyty_dla_niepelnosprawnych.html

Gdy miska ustępowa oddalona jest od ściany stosuje się dwie poręcze (stałe lub uchylne), których oś oddalona jest od siebie zazwyczaj o 0,7-0,8 m. Poręcze montowane są zazwyczaj na wysokości 0,75-0,85 m od poziomu posadzki. Obecnie na rynku oferowane są uchwyty o falowanej powierzchni lub pokryte pianką, co zapobiega ślizganiu się dłoni. Na rys. 19.6 przedstawiono przykładowe aranżacje kabin ustępowych z zastosowaniem poręczy

w zależności od sposobu przenoszenia się z wózka na miskę ustępową [1].

Na rys. 19.6 a zaprezentowana została sytuacja, w której niepełnosprawny przesiada się na miskę ustępową przodem. Druga sytuacja związana jest z transferem bocznym. W obu tych przypadkach przestrzeń przed lub obok miski powinna mieć długość równą co najmniej długości wózka inwalidzkiego, a szerokość 0,8-1 m. Oś miski ustępowej ustawionej bokiem od ściany powinna znajdować się w odległości 0,4-0,45 m od owej ściany co ułatwia ma korzystanie z poręczy zamontowanych na ścianie. Komfort korzystania z umywalki w dużej mierze uzależniony jest od wysokości jej zawieszenia. Dla osób niepełnosprawnych poruszających się na wózku inwalidzkim umywalka powinna być zawieszona tak, by jej spód nie utrudniał podjazdu niepełnosprawnemu użytkownikowi do brzegu umywalki, pod urządzeniem powinno znaleźć się zatem miejsce na podnóżki wózka. Wysokość blatu umywalki powinna wynosić 0,85-0,9 m, zaś dolna obudowa (syfon, stelaż, itp.) powinna być zamontowana na wysokości minimum 0,65 m, a dolna przednia krawędź umywalki nie powinna być umiejscowiona niżej niż 0,7 m [6]. Przednia krawędź umywalki powinna umożliwić oparcie przedramion. Praktycznym rozwiązaniem wydaje się być specjalnie wyprofilowana krawędź czołowa umywalki umożliwiająca swobodne wjechanie pod nią wózkiem. Po obu stronach umywalki na wysokości 0,75-0,85 m powinny być zamontowane poręcze umożliwiające podciągnięcie. Mogą to być zarówno poręcze stałe jak i uchylne.

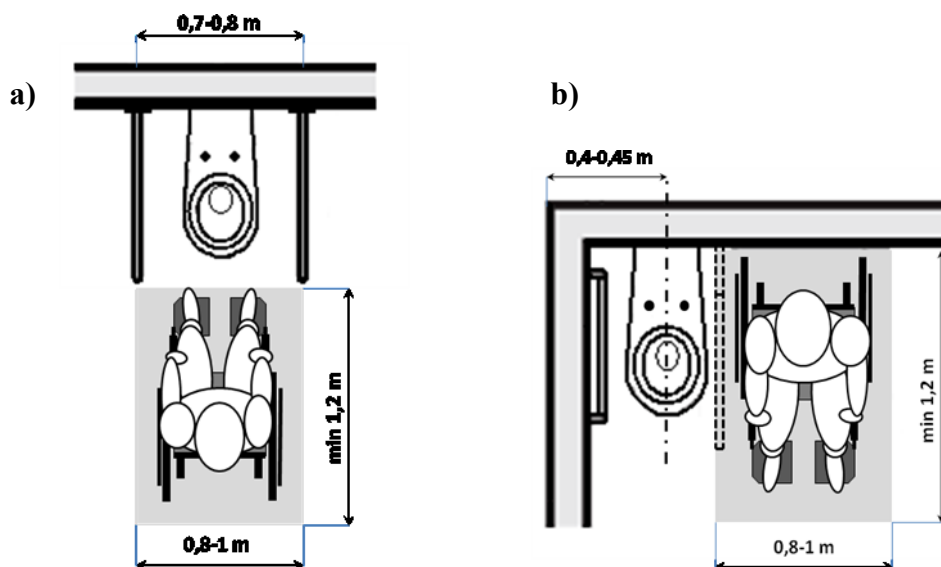

Rys. 19.6 Zastosowanie poręczy w kabinach ustępowych dla:
a) transferu przedniego; b) transferu bokiem

Odległość między ich osiami powinna mieścić się w granicach 0,7-0,8 m. W momencie, gdy przestrzeń jest niewielka i co za tym idzie umywalka możliwe jest zamontowanie jednej poziomej poręczy nad urządzeniem.

Pisuary spełniające wymagania osób niepełnosprawnych powinny być zawieszane na takiej wysokości, by dolna krawędź miski znajdowała się na wysokości maksymalnie 0,43 m od powierzchni posadzki. Powierzchnia użytkowa przed miską pisuaru powinna wynosić 0,9 m szerokości oraz 1,2 m długości (rys. 19.7).

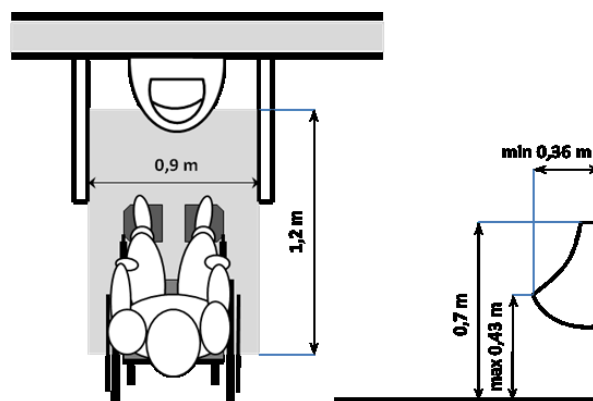

Rys.19.7 Pisuary dla niepełnosprawnych mężczyzn

LITERATURA

1. Budny J.: Dostosowanie budynków użyteczności publicznej – teoria i narzędzia [pdf], www.niepelnosprawni.pl/files/www.niepelnosprawni.pl/public/rozne_pliki/dostowanie_budynkow_2009.pdf
2. Dudzińska A.: Najczęstsze pytania dotyczące kształcenia specjalnego [pdf], <http://www.wszystkojasne.waw.pl/informator-dla-rodzicow.html>
3. Marcinkowska B.: Kształcenie specjalne w szkole ogólnodostępnej [pdf], http://www.niepelnosprawni.pl/files/www.niepelnosprawni.pl/public/biblioteczka/wsparcie_ksiazka.pdf,
4. PN-ISO 9386-1:2004 Platformy podnoszące z napędem mechanicznym dla osób z ograniczoną zdolnością poruszania się. Zasady dotyczące bezpieczeństwa, wymiarów i działania. Część 1: Platformy podnoszące pionowe.
5. Rozporządzenie Ministra Infrastruktury z dnia 12 kwietnia 2002 w sprawie warunków technicznych, jakim powinny odpowiadać budynki i ich usytuowanie (Dz. U. Nr 75, poz. 690, z późn. zm.).
6. Sienkiewicz T.: Prawo człowieka niepełnosprawnego do życia w środowisku ukształtowanym funkcjonalnie, Lublin 2004r
7. Ustawa Prawo Budowlane z dnia 7 lipca 1994 roku (Dz. U. 1994 Nr 89, poz. 414, z późn. zm.).

BARIERY ARCHITEKTONICZNE A BEZPIECZNA EDUKACJA OSÓB NIEPEŁNOSPRAWNYCH

Streszczenie: *Problem niepełnosprawności jest coraz bardziej widoczny w mediach oraz codziennych aspektach życia. Coraz częściej budynki użyteczności publicznej są wyposażone w pochylnie oraz podnośniki, dostosowywane do potrzeb osób niepełnosprawnych. Komunikacja miejska staje się coraz bardziej dostępna, rynek pracy jest bardziej otwarty. Pomimo znacznego postępu, niestety jednak nadal na każdym kroku istnieją bariery, które stawiają niepełnosprawność, jako poważne wyzwanie dla całego społeczeństwa. Wiele obszarów egzystencji społecznej jest nadal mało dostępna dla osób niepełnosprawnych, które pomimo barier technicznych, muszą walczyć z uprzedzeniami wobec swojej osoby. Dzieci niepełnosprawne w świetle prawa mogą uczęszczać do szkoły ogólnodostępnej, niestety w większości przypadków, szkoła taka jest dla nich niedostępna. Placówki edukacyjne w większości przypadków są budynkami zbudowanymi przed rokiem 1994, rzadko otoczenie zewnętrzne jest dostosowywane dla osób niepełnosprawnych, brak podstawowych podjazdów oraz bezpiecznych drózek, nie wspominając o przestrzeni wewnętrznej, wszechobecne schody oraz wąskie korytarze, stają się przeszkodą nie do pokonania.*

Celem niniejszego artykułu jest przedstawienie rozwiązań techniczno-organizacyjnych, likwidujących bariery architektoniczne, a których wdrożenie ułatwia osobom niepełnosprawnym dostęp do budynku oraz korzystanie z usług oferowanych przez placówkę edukacyjną.

Słowa kluczowe: *bariery architektoniczne, edukacja, niepełnosprawność*

ARCHITECTURAL BARRIERS TO A SAFE EDUCATION OF PERSONS WITH DISABILITIES

Abstract: *The problem of disability is becoming more and more visible in the media and everyday aspects of life. Increasingly, public buildings are equipped with ramps and lifts, adapted to the needs of people with disabilities. Public transportation is becoming more available, the labor market is more open. Despite considerable progress, but still at every step there are barriers that put disability, as a serious challenge for the whole of society. Many areas of social existence is still very accessible to people with disabilities who, despite the technical barriers must fight the prejudice against his people. Children with disabilities, under the law, can attend a mainstream school, but in most cases this is the school for them unavailable. Educational in most cases are buildings built before 1994, the external environment is rarely adapted for people with disabilities, lack of basic driveways and paths safe, not to mention the internal space, the ubiquitous stairs and narrow hallways, become an insurmountable obstacle.*

The purpose of this article is to provide technical and organizational solutions, eliminating architectural barriers and the implementation easier for people with disabilities access to the building and use of the services offered by the educational institution.

Key words: *architectural barriers, education, disability*

mgr inż. Dorota WANDZICH, mgr Anna WIENTZEK, dr hab. Grażyna PŁAZA
Politechnika Śląska, Wydział Organizacji i Zarządzania
Instytut Inżynierii Produkcji
ul. Roosevelta 26, 41-800 Zabrze
e-mail: dorota.wandzich@polsl.pl; grazyna.plaza@polsl.pl